

Защищаемые агрегаты: Задний электромотор

Материал защиты: 4 мм, Алюминий

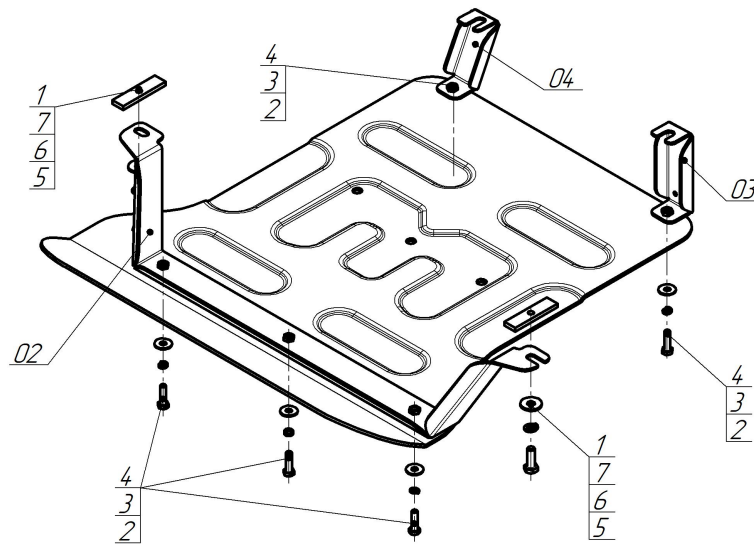

Марка	Модель	Объем	Год выпуска
Voyah	Free	1.5	2023-н.в.



Комплект крепежа

02		Балка		3		Шайба Гровера DIN 127 В М08, средняя серия	5 шт
03		Балка		4		Шайба кузов. DIN 9021 М 08	5 шт
04		Балка		5		Болт DIN 933 – 8.8 10x030	2 шт
1		ПР 80x20x6 М10	2 шт	6		Шайба Гровера DIN 127 В М10, средняя серия	2 шт
2		Болт DIN 933 – 8.8 08x030	5 шт	7		Шайба кузов. DIN 9021 М 10	2 шт

Автомобиль без защиты

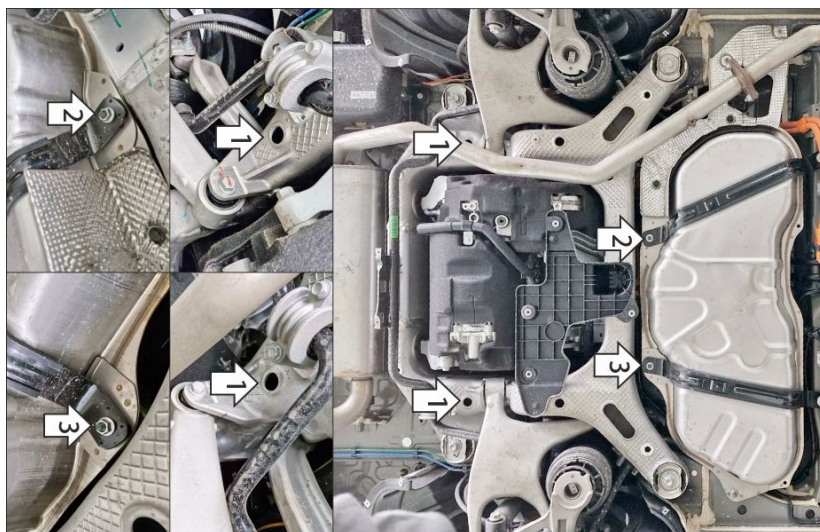

Автомобиль с защитой

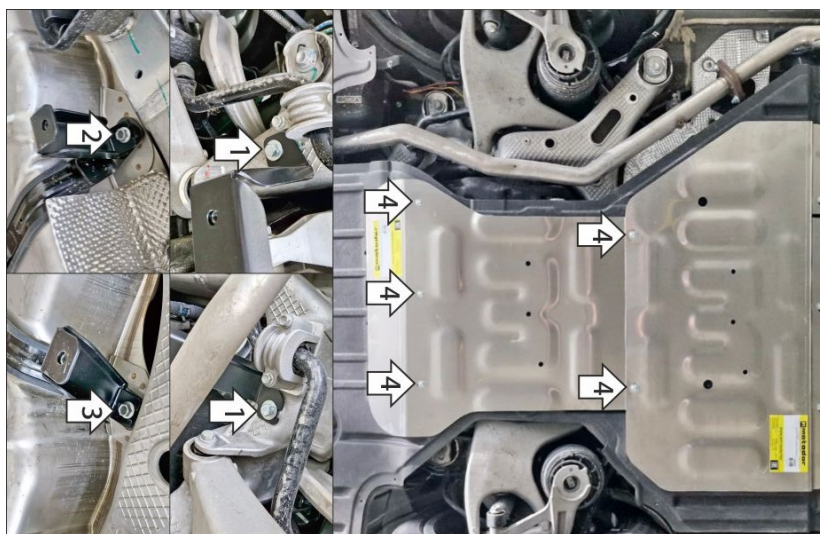

Порядок установки

Устанавливается поверх штатного пыльника, для автомобилей в комплектации EVR Sport Edition и ER Sport +.
Снять штатный пластиковый пыльник для удобства установки балки и кронштейнов.

1. В штатные отверстия в подрамнике задней подвески установить балку при помощи закладных планок ПР80х20х6 М10 и болтов М10х30 с шайбами и гр. шайбами 10.
2. Под штатную гайку крепления хомута топливного бака установить правый кронштейн.
3. Под штатную гайку крепления хомута топливного бака установить левый кронштейн. Вернуть на место пыльник, сделав в нём отверстия под балку и под болт крепления щита к правому кронштейну.
4. Прикрепить щит к балке и кронштейнам при помощи болтов М8х30 с шайбами и гр. шайбами 8. Затянуть весь крепеж с требуемым усилием.

Компания оставляет за собой право вносить изменения в конструкцию и комплектацию продукции.
Появились вопросы по установке? Заходите на сайт: motodog.pro или звоните по номеру с сайта.

Версия инструкции от 06.04.2026 9:35:48