

Защищаемые агрегаты: Двигатель, Коробка переключения передач

Материал защиты: 2 мм, Сталь

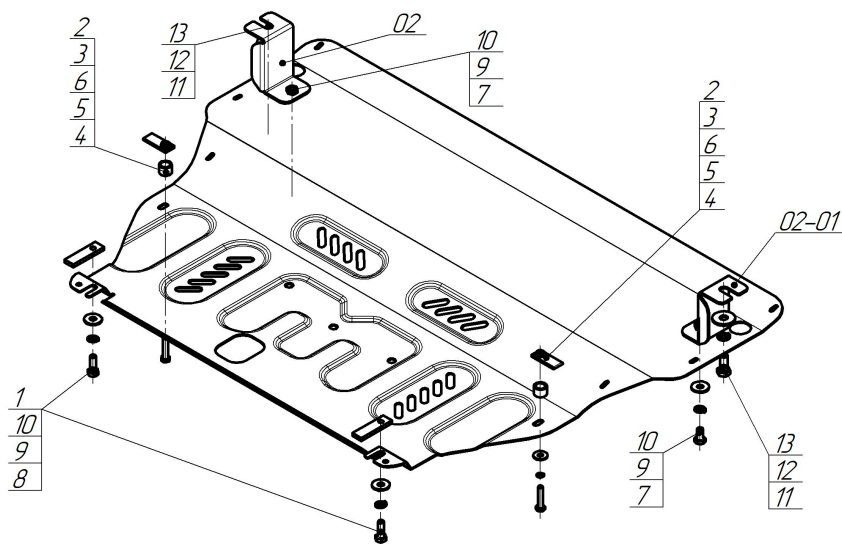

Марка	Модель	Объем	Год выпуска
Москвич	M70	2.0	2025-н.в.



Комплект крепежа

02		Балка		7		Болт DIN 933 – 8.8 10x020	2 шт
02-01		Балка		8		Болт DIN 933 – 8.8 10x030	2 шт
1		ПР 70x20x6 A15 M10	2 шт	9		Шайба Гровера DIN 127 В M10, средняя серия	4 шт
2		КЛ 51x20 A40 M8	2 шт	10		Шайба кузов. DIN 9021 M 10	4 шт
3		Проставка 15	2 шт	11		Болт DIN 933 – 8.8 M12x030x1,75	2 шт
4		Болт DIN 933 – 8.8 08x040	2 шт	12		Шайба Гровера DIN 127 M12 средняя серия	2 шт
5		Шайба Гровера DIN 127 В M08, средняя серия	2 шт	13		Шайба кузов. DIN 9021 M 12 увеличенная	2 шт
6		Шайба кузов. DIN 9021 M 08	2 шт				

Автомобиль без защиты

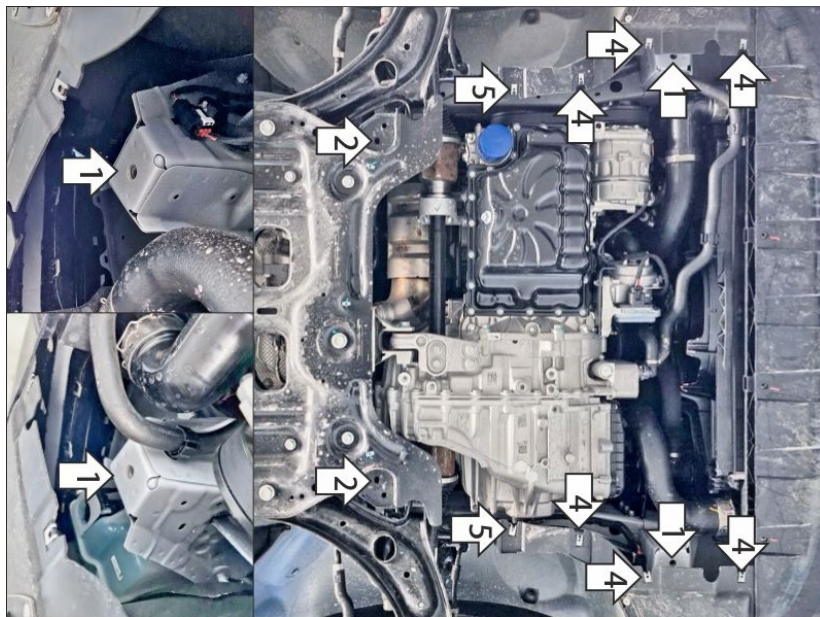

Автомобиль с защитой

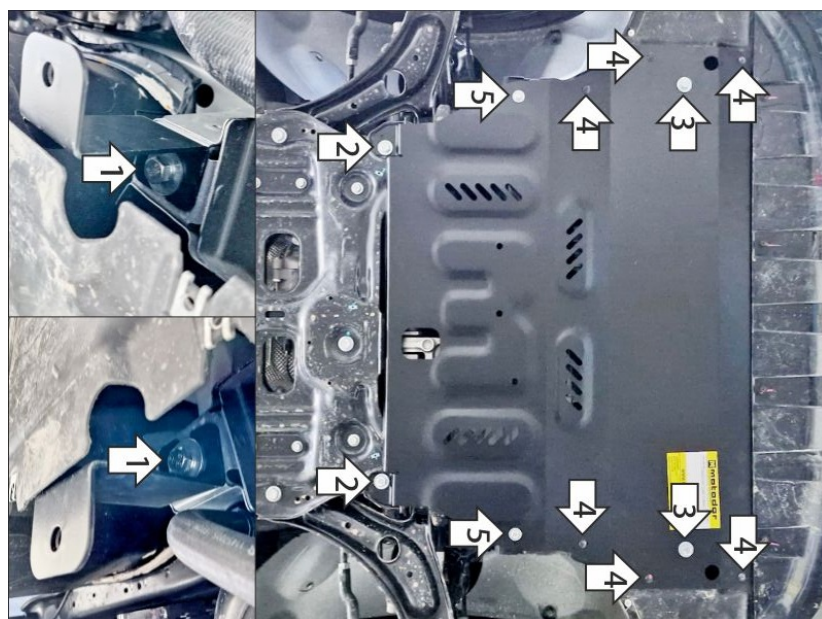

Порядок установки

Снять штатный пластиковые пыльник.

1. В штатные резьбовые отверстия в кузове автомобиля установить кронштейны при помощи болтов M12x30 с шайбами и гр. шайбами 12.
2. В штатные отверстия в подрамнике подвески установить задние точки крепления щита при помощи закладных планок ПР70x20 M10 (устанавливаются внутрь щита через отверстия со стороны рычагов подвески) и болтов M10x30 с шайбами и гр. шайбами 10.
3. Прикрепить щит к кронштейнам при помощи болтов M10x20 с шайбами и гр. шайбами 10.
4. Прикрепить боковые пыльники к щиту при помощи штатного крепежа.
5. Прикрепить боковые пыльники к защите при помощи клипс КЛ51x20 М8 (устанавливаются вместо штатных), проставок 15 и болтов М8x40 с шайбами и гр. шайбами 8. Затянуть весь крепеж.

Компания оставляет за собой право вносить изменения в конструкцию и комплектацию продукции.
Появились вопросы по установке? Заходите на сайт: motodog.pro или звоните по номеру с сайта.

Версия инструкции от 13.05.2026 11:13:38