

Защищаемые агрегаты: Двигатель, Коробка переключения передач

Материал защиты: 5 мм, Алюминий

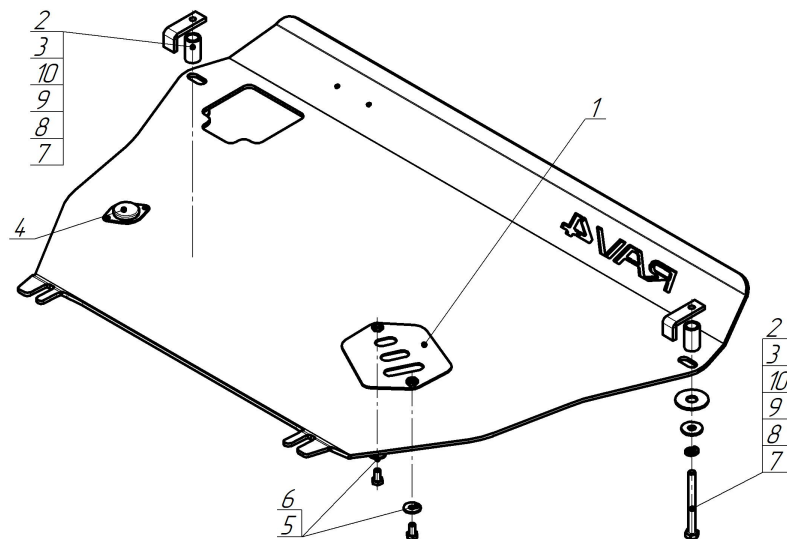

Марка	Модель	Объем	Год выпуска
Toyota	RAV 4	2.0	2010-2013



Комплект крепежа

1		Крышка люка №5	1 шт	6		Шайба кузов. DIN 9021 M 08	2 шт
2		ПЗ 61x20x6 A40 M10	2 шт	7		Болт DIN 933 – 8.8 10x100	2 шт
3		Проставка 35	2 шт	8		Шайба Гровера DIN 127 В М10, средняя серия	2 шт
4		Демпфер	1 шт	9		Шайба кузов. DIN 9021 M 10	2 шт
5		Болт DIN 933 – 8.8 08x016	2 шт	10		Шайба кузов. DIN 9021 M 14 увеличенная	2 шт

Автомобиль без защиты

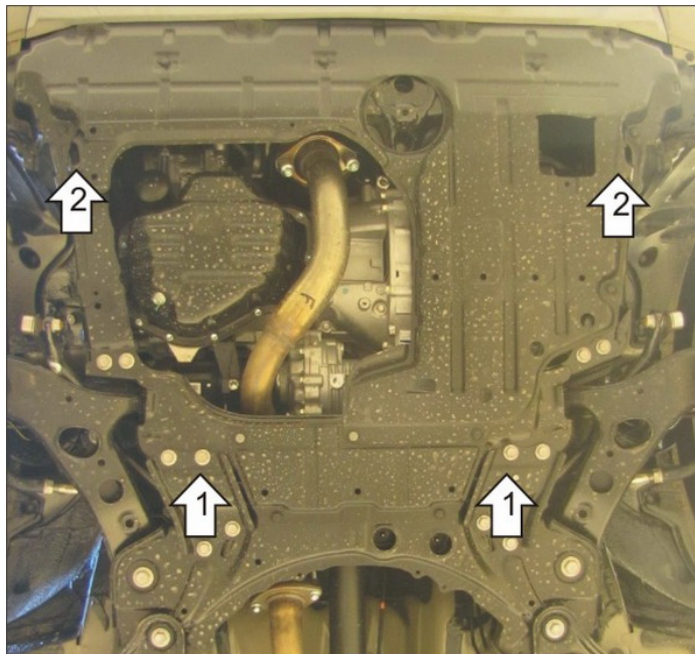

Автомобиль с защитой

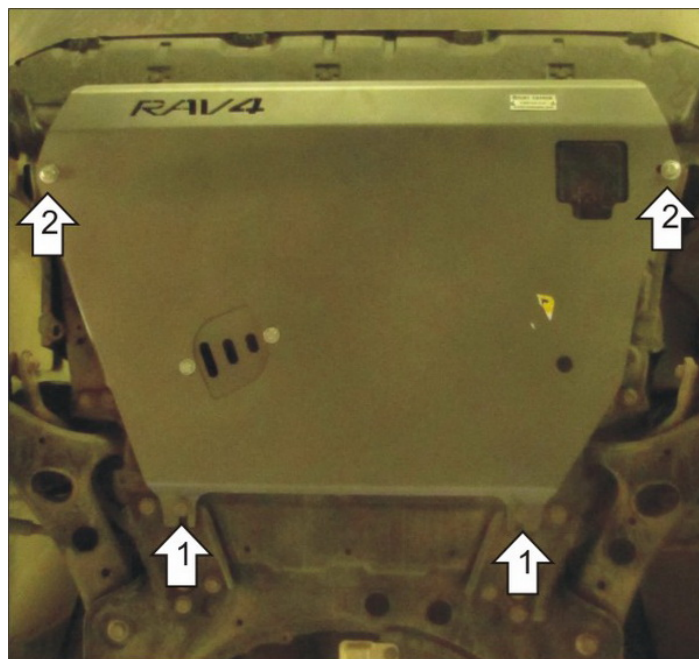

Порядок установки

1. Отвернуть на несколько оборотов Болты крепления поперечины передней подвески и завести под них Защиту.
2. На подрамник заложить ПЗ 61x20x6 A40 M10 и прикрепить к ним Защиту при помощи Шайб 14, Проставок 35, Болтов M10x100 с Шайбами 10 и Гроверами 10, затянуть крепеж.

Компания оставляет за собой право вносить изменения в конструкцию и комплектацию продукции.
Появились вопросы по установке? Заходите на сайт: motodog.pro или звоните по номеру с сайта.

Версия инструкции от 15.10.2025 12:57:07