

Защищаемые агрегаты: Двигатель, Коробка переключения передач

Материал защиты: 2 мм, Сталь

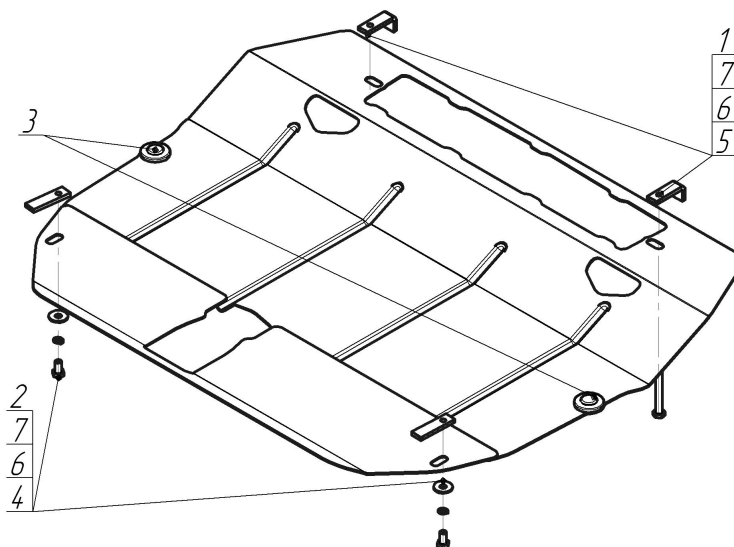

| Марка | Модель | Объем | Год выпуска | Марка | Модель | Объем    | Год выпуска |
|-------|--------|-------|-------------|-------|--------|----------|-------------|
| Mazda | CX-7   | 2.3   | 2006-2009   | Mazda | CX-7   | 2.3, 2.5 | 2009-2012   |



**Комплект крепежа**

|   |  |                           |      |   |  |                                            |      |
|---|--|---------------------------|------|---|--|--------------------------------------------|------|
| 1 |  | ПЗ 61x20x6 A40 M10        | 2 шт | 5 |  | Болт DIN 933 – 8.8 10x080                  | 2 шт |
| 2 |  | ПР 70x20x6 A15 M10        | 2 шт | 6 |  | Шайба Гровера DIN 127 В М10, средняя серия | 4 шт |
| 3 |  | Демпфер                   | 2 шт | 7 |  | Шайба кузов. DIN 9021 М 10                 | 4 шт |
| 4 |  | Болт DIN 933 – 8.8 10x020 | 2 шт |   |  |                                            |      |

## Автомобиль без защиты

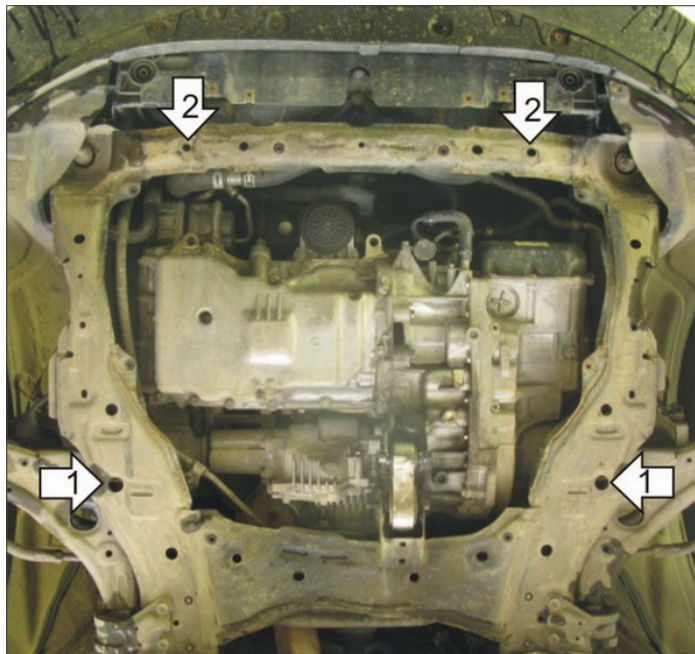

## Автомобиль с защитой



## Порядок установки

1. Установить на подрамник передней подвески задние точки крепления Защиты при помощи ПР 70x20x6 А15 М10, Болтов М10x20, Шайб 10 и Гроверов 10.
2. Установить на поперечную балку под радиатором передние точки крепления Защиты при помощи ПЗ 61x20x6 А40 М10, Болтов М10x80, Шайб 10 и Гроверов 10.

Компания оставляет за собой право вносить изменения в конструкцию и комплектацию продукции.  
Появились вопросы по установке? Заходите на сайт: [motodor.pro](http://motodor.pro) или звоните по номеру с сайта.

Версия инструкции от 23.06.2026 14:14:25