

Защищаемые агрегаты: Двигатель, Коробка переключения передач

Материал защиты: 2 мм, Сталь

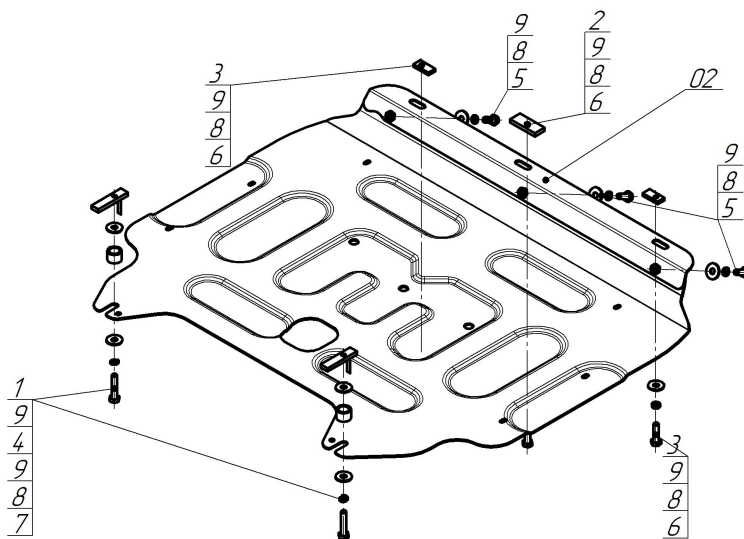

Марка	Модель	Объем	Год выпуска
Honda	Freed	1.5	2016-2024



Комплект крепежа

02		Балка		5		Болт DIN 933 – 8.8 08x020	3 шт
1		ПУ 60x14x6 A20 B10 M8	2 шт	6		Болт DIN 933 – 8.8 08x030	3 шт
2		ПР 50x20x6 M8	1 шт	7		Болт DIN 933 – 8.8 08x040	2 шт
3		ПР 30x14x5 A10 M8	2 шт	8		Шайба Гровера DIN 127 В М08, средняя серия	8 шт
4		Проставка 15	2 шт	9		Шайба кузов. DIN 9021 М 08	10 шт

Автомобиль без защиты

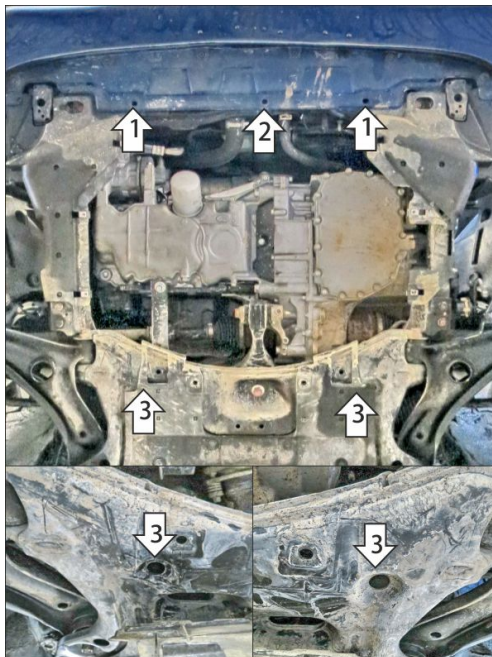

Автомобиль с защитой

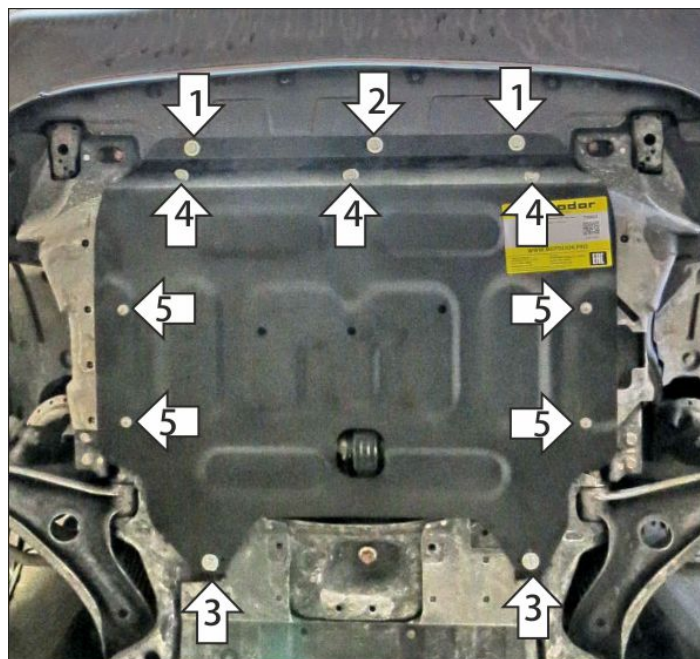

Порядок установки

Снять центральную часть штатного пыльника.

1. В штатные отверстия в поперечине установить балку при помощи закладных планок ПР 30x20x6 М8, болтов М8х30 с шайбами и гр. шайбами 8.

2. В штатное отверстие в поперечине прикрепить балку при помощи закладной планки ПР 50x20x6 М8, болта М8х30 с шайбой и гр. шайбой 8.

3. В штатные отверстия в подрамнике подвески установить задние крепежные точки защиты при помощи закладных планок ПУ 60x14x6 М8, шайб 8, проставок 15, болтов М8х40 с шайбами и гр. шайбами 8.

4. Прикрепить щит к балке при помощи болтов М8х20 с шайбами и гр. шайбами 8.

5. Прикрепить боковые пыльники к защите штатным крепежом. Затянуть весь крепеж с необходимым усилием.

Компания оставляет за собой право вносить изменения в конструкцию и комплектацию продукции.

Появились вопросы по установке? Заходите на сайт: motodog.pro или звоните по номеру с сайта.

Версия инструкции от 11.02.2026 16:16:32