

Защищаемые агрегаты: Передний дифференциал,
Раздаточная коробка, Коробка переключения передач,
Двигатель

Материал защиты: 5 мм, Алюминий

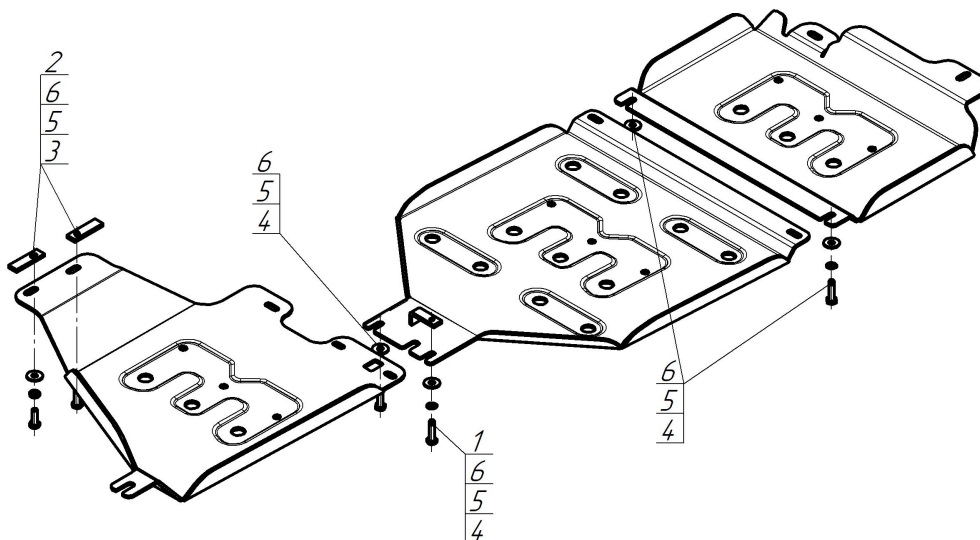

Марка	Модель	Объем	Год выпуска
Ford	Bronco	2.3, 2.7	2021-н.в.



Комплект крепежа

1		ПЗ 61x20x6 A40 M10	1 шт	4		Болт DIN 933 – 8.8 10x040	4 шт
2		ПР 70x20x6 A15 M10	2 шт	5		Шайба Гровера DIN 127 В M10, средняя серия	6 шт
3		Болт DIN 933 – 8.8 10x030	2 шт	6		Шайба кузов. DIN 9021 M 10	6 шт

Автомобиль без защиты

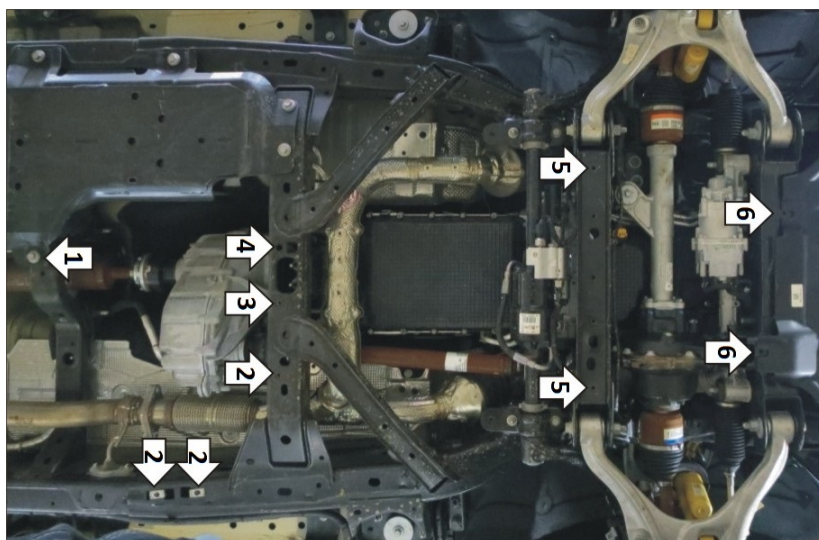

Автомобиль с защитой

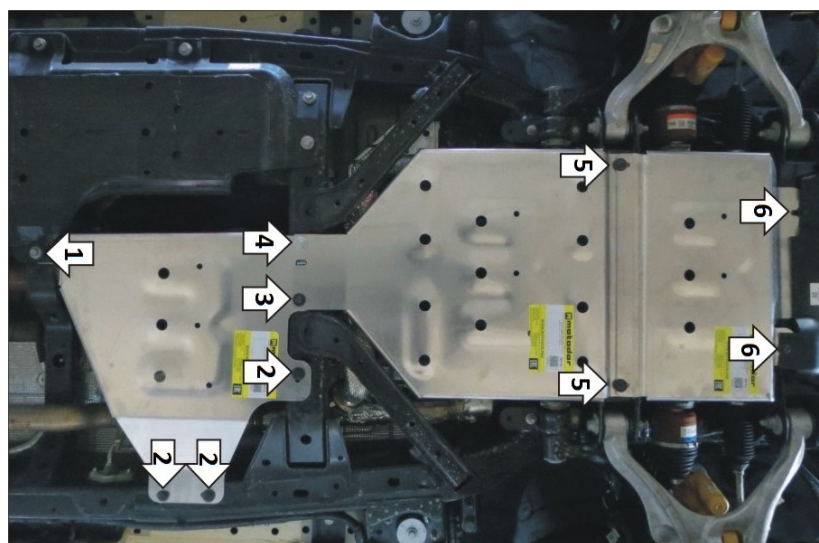

Порядок установки

1. Снять штатные защиты при их наличии. Прикрепить заднюю точку крепления третьего щита совместно с креплением штатной защиты топливного бака в штатное резьбовое отверстие.
2. Прикрепить средние точки крепления третьего щита в штатные резьбовые отверстия штатным крепежом (или использовать закладные планки ПР70х20х6 М10 и болты М10х30 с шайбами и гр. шайбами 10 из комплекта крепежа).
3. Прикрепить переднюю левую точку крепления третьего щита совместно с задней левой точкой второго щита к раме автомобиля в штатное резьбовое отверстие при помощи болта М10х40 с шайбой и гр. шайбой 10.
4. Прикрепить переднюю правую точку крепления третьего щита совместно с задней правой точкой второго щита в отверстие в раме автомобиля при помощи планки ПЗ61х20х6 М10, болта М10х40 с шайбой и гр. шайбой 10.
5. Прикрепить передние точки второго щита совместно с задними точками первого щита к раме автомобиля в штатные резьбовые отверстия при помощи болтов М10х40 с шайбами и гр. шайбами 10.
6. Установить передние точки первого щита к раме автомобиля в штатные резьбовые отверстия при помощи штатного крепежа. Затянуть весь крепеж

Компания оставляет за собой право вносить изменения в конструкцию и комплектацию продукции.
Появились вопросы по установке? Заходите на сайт: motodog.pro или звоните по номеру с сайта.