

Защищаемые агрегаты: Двигатель, Коробка переключения передач

Материал защиты: 2 мм, Сталь

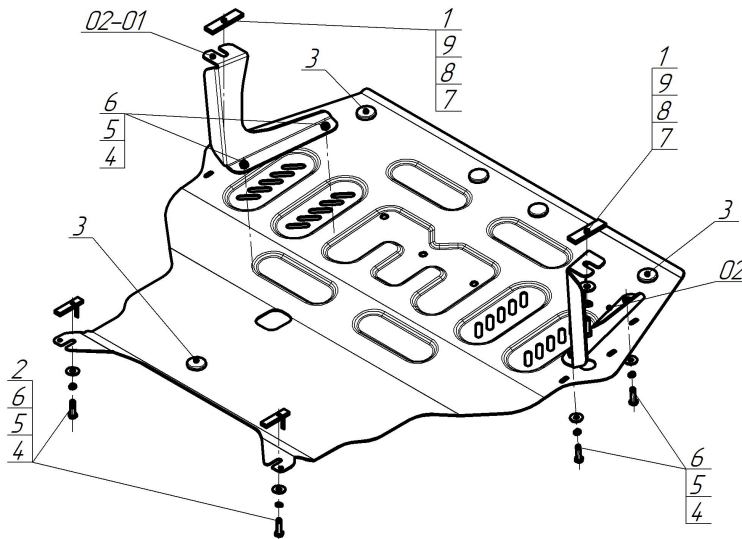

Марка	Модель	Объем	Год выпуска	Марка	Модель	Объем	Год выпуска
Skoda	Kamiq	1.5	2018-н.в.	Skoda	Kamiq GT	1.2, 1.5	2018-н.в.



Комплект крепежа

02		Балка		5		Шайба Гровера DIN 127 В М08, средняя серия	6 шт
02-01		Балка		6		Шайба кузов. DIN 9021 М 08	6 шт
1		ПР 80x20x6 М10	2 шт	7		Болт DIN 933 – 8.8 10x030	2 шт
2		ПУ 60x14x6 А20 В10 М8	2 шт	8		Шайба Гровера DIN 127 В М10, средняя серия	2 шт
3		Демпфер	5 шт	9		Шайба кузов. DIN 9021 М 10	2 шт
4		Болт DIN 933 – 8.8 08x030	6 шт				

Автомобиль без защиты

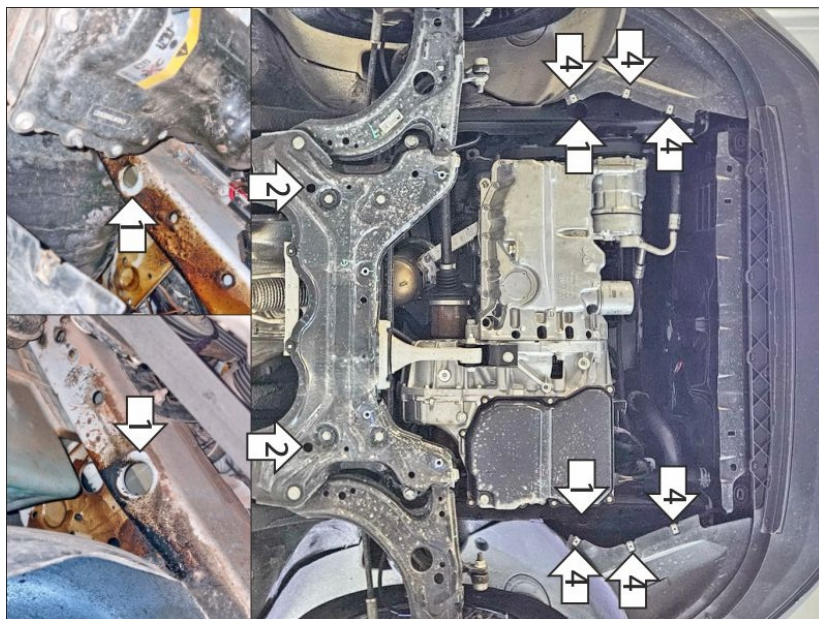

Автомобиль с защитой

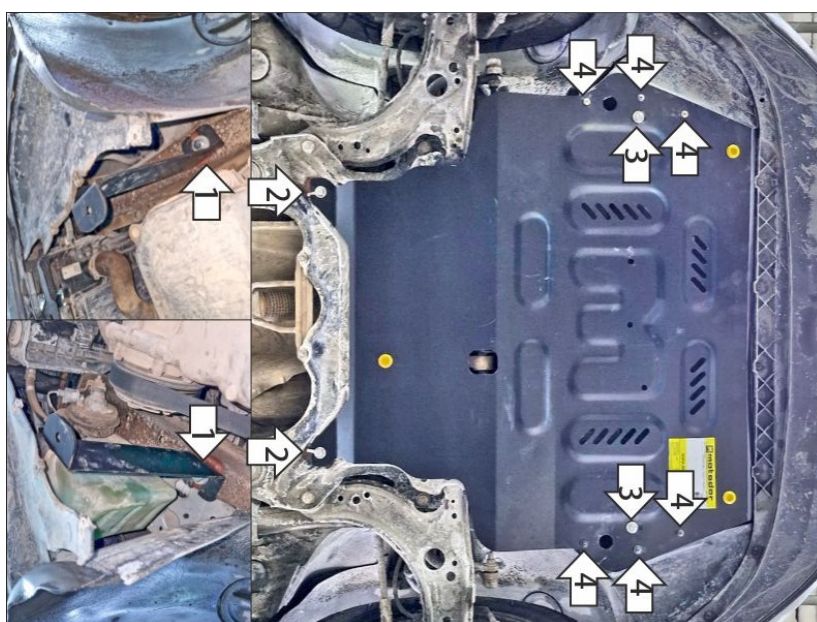

Порядок установки

Защита устанавливается только на автомобили, выпущенные в Китае!

Снять штатный пыльник.

1. Установить кронштейны в штатные отверстия в лонжеронах автомобиля при помощи закладных планок ПР80х20х6 М10 и болтов М10х30 с шайбами и гр. шайбами 10.
2. В штатные отверстия в подрамнике подвески установить задние точки крепления щита при помощи закладных планок ПУ60х14х6 М8 и болтов М8х30 с шайбами и гр. шайбами 8.
3. Прикрепить щит к кронштейнам при помощи болтов М8х30 с шайбами и гр. шайбами 8.
4. Прикрепить локера к щиту штатным крепежом. Затянуть весь крепеж с требуемым усилием.

Компания оставляет за собой право вносить изменения в конструкцию и комплектацию продукции.
Появились вопросы по установке? Заходите на сайт: motodog.pro или звоните по номеру с сайта.

Версия инструкции от 13.02.2026 14:24:29