

Защищаемые агрегаты: Двигатель, Коробка переключения передач

Материал защиты: 2 мм, Сталь

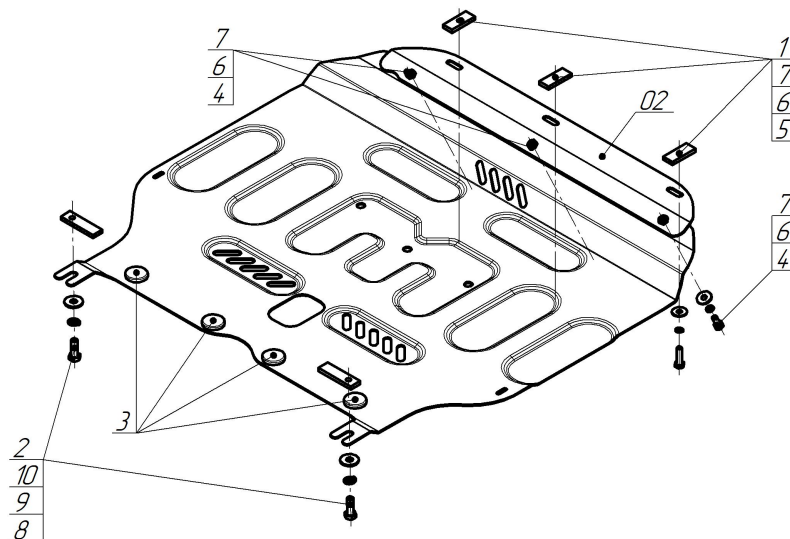

Марка	Модель	Объем	Год выпуска
Honda	Veze1	1.5	2021-н.в.



**Комплект крепежа**

02		Балка		6		Шайба Гровера DIN 127 В М08, средняя серия	6 шт
1		ПР 50x20x6 М8	3 шт	7		Шайба кузов. DIN 9021 М 08	6 шт
2		ПР 70x20x6 А15 М10	2 шт	8		Болт DIN 933 – 8.8 10x030	2 шт
3		Демпфер	4 шт	9		Шайба Гровера DIN 127 В М10, средняя серия	2 шт
4		Болт DIN 933 – 8.8 08x020	3 шт	10		Шайба кузов. DIN 9021 М 10	2 шт
5		Болт DIN 933 – 8.8 08x030	3 шт				

## Автомобиль без защиты



## Автомобиль с защитой

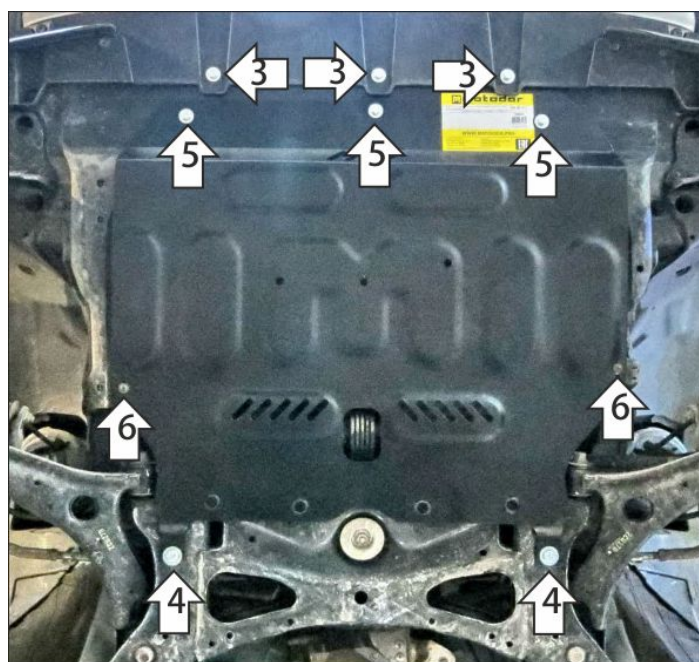

## Порядок установки

1. Снять центральную часть штатного пыльника.
2. Снять клипсы крепления передней части штатного пыльника к рамке радиатора.
3. В штатные отверстия в рамке радиатора установить балку, используя закладные планки ПР 50x20x6 М8 и болты М8x30 с шайбами и гр. шайбами 8.
4. В штатные отверстия в подрамнике установить задние крепежные точки щита при помощи закладных планок ПР 70x20x6 М10 и болтов М10x30 с шайбами и гр. шайбами 10.
5. Прикрепить щит к балке при помощи болтов М8x20 с шайбами и гр. шайбами 8.
6. С помощью штатных саморезов прикрепить защиту к боковым частям пыльника. Затянуть весь крепеж с необходимым усилием.

Компания оставляет за собой право вносить изменения в конструкцию и комплектацию продукции.  
Появились вопросы по установке? Заходите на сайт: [motodog.pro](http://motodog.pro) или звоните по номеру с сайта.

Версия инструкции от 11.02.2026 16:29:05