

Защищаемые агрегаты: Двигатель, Коробка переключения передач

Материал защиты: 2 мм, Сталь

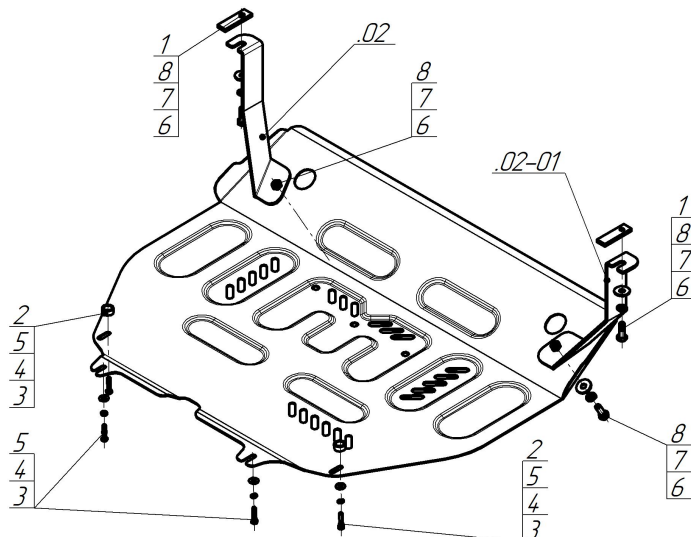

Марка	Модель	Объем	Год выпуска
Changan	UNI-S	1.5	2026-н.в.



Комплект крепежа

02		Балка		4		Шайба Гровера DIN 127 В М06, средняя серия	4 шт
02-01		Балка		5		Шайба кузов. DIN 9021 М 06	4 шт
1		ПР 70x20x6 А15 М10	2 шт	6		Болт DIN 933 – 8.8 10x030	4 шт
2		Проставка 10	2 шт	7		Шайба Гровера DIN 127 В М10, средняя серия	4 шт
3		Болт DIN 933 – 8.8 06x030	4 шт	8		Шайба кузов. DIN 9021 М 10	4 шт

Автомобиль без защиты

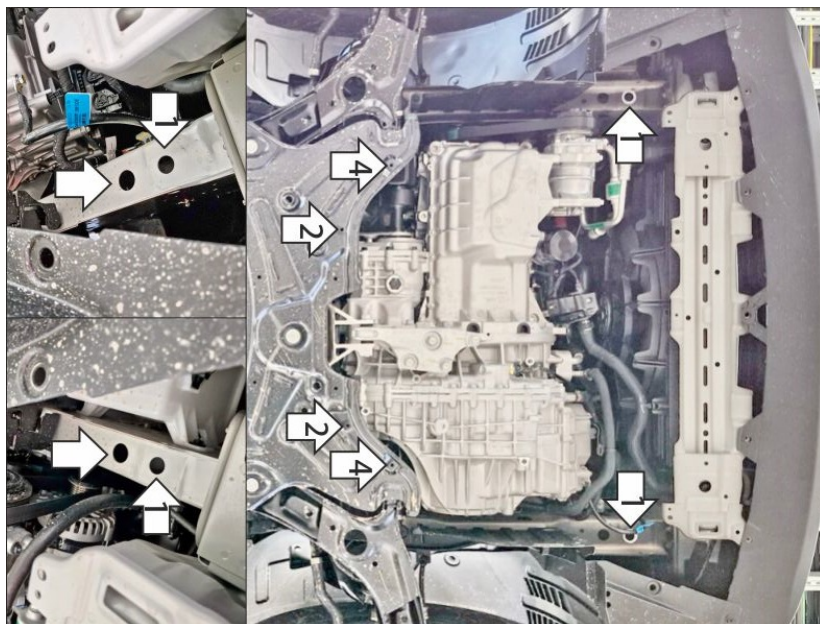

Автомобиль с защитой

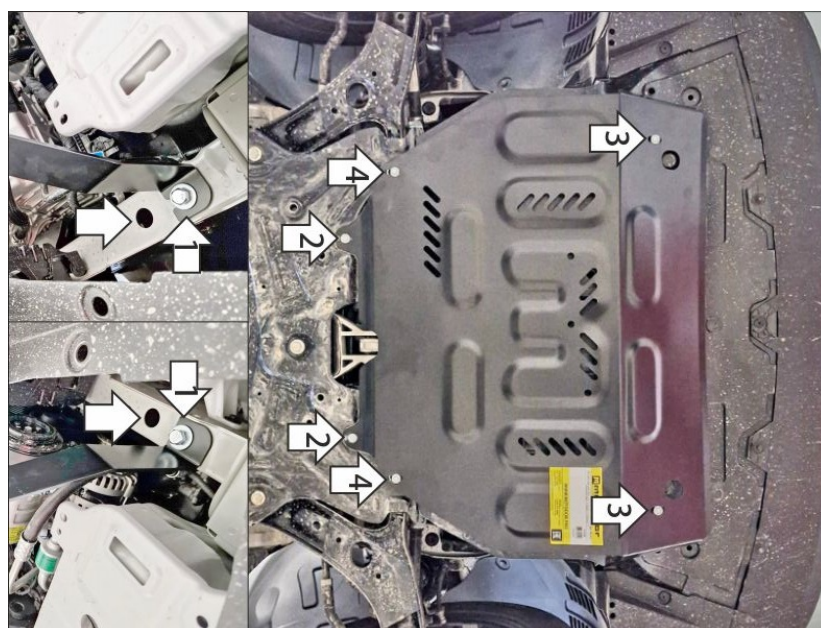

Порядок установки

Защита устанавливается поверх штатного пыльника.

1. Снять штатный пыльник, удалить резиновые заглушки из отверстий в лонжеронах и установить в них кронштейны при помощи закладных планок ПР70х20х6 М10 (устанавливаются через соседние отверстия), болтов М10х30 с шайбами и гр. шайбами 10. Вернуть на место пыльник, сделать в нём отверстия под кронштейны. Задние болты крепления пыльника не устанавливать.
2. В штатные резьбовые отверстия в подрамнике подвески установить задние точки крепления щита при помощи болтов М6х30 с шайбами и гр. шайбами 6.
3. Прикрепить щит к кронштейнам при помощи болтов М10х30 с шайбами и гр. шайбами 10.
4. В штатные резьбовые отверстия в подрамнике подвески установить средние точки крепления щита при помощи проставок 10 и болтов М6х30 с шайбами и гр. шайбами 6. Затянуть весь крепеж с требуемым усилием.

Компания оставляет за собой право вносить изменения в конструкцию и комплектацию продукции.
Появились вопросы по установке? Заходите на сайт: motodog.pro или звоните по номеру с сайта.

Версия инструкции от 12.05.2026 13:37:10